

ねじ式スピードナットU形

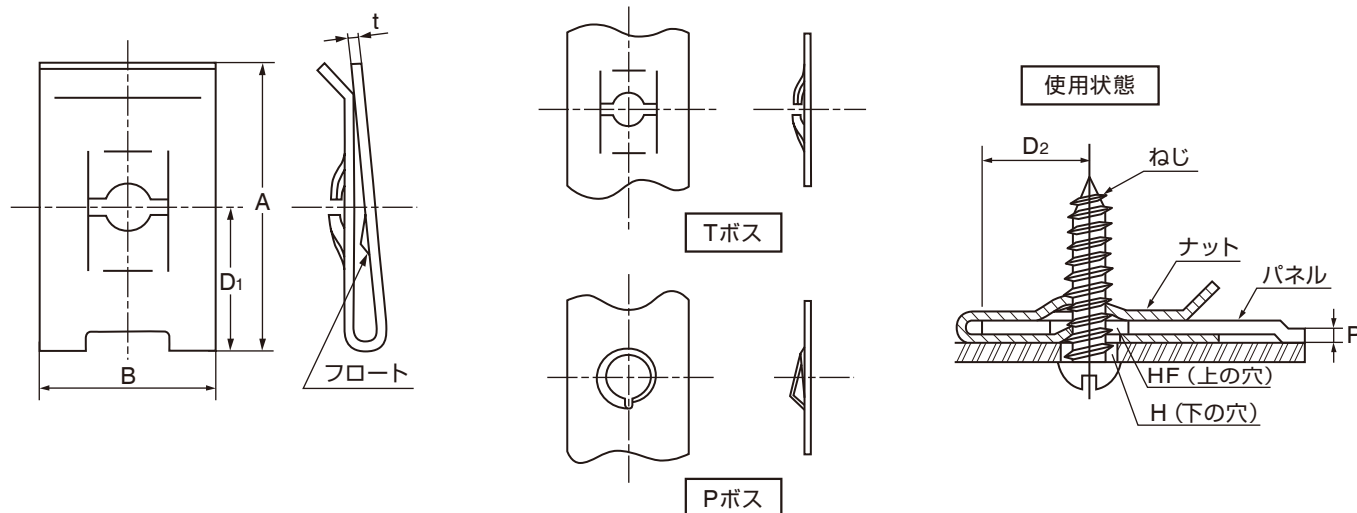

単位：mm

サイズ No.	適用するねじ (注1)	ナット				備考			適用するパネル				
		A	B	D1	t	ボス形状	フロート	材質	P		D2 最大	H	HF
									最小	最大			
USN-3001	M3 × 0.5	18	11.2	9	0.3	T	あり	ばね用鋼	0.6	1	7.5	4	5.5
3006	M3 × 0.5	11.5	8	6	0.3	P	なし	SUS	0.6	1.2	4.5	4	4
3012	3 - 24山	11.5	8	6	0.45	P	なし	SUS	0.6	1.2	4.5	4	4
4001	M4 × 0.7	20	12.7	10	0.4	T	あり	ばね用鋼	0.7	1.2	8	5	7
4003	M4 × 0.7	16.5	9	10	0.4	P	なし	SUS	0.8	1.2	8	5	5
4004	4 - 16山	20	12.7	10	0.8	T	あり	ばね用鋼	0.8	1.5	8	5	7
4005	4 - 16山	20	12.7	10	0.8	P	なし	ばね用鋼	1	1.6	8	5	6
4006	4 - 16山	16.3	11	8.3	0.6	T	あり	ばね用鋼	1	1.6	6.5	5	7
4007	4 - 16山	20	12.7	13	0.45	T	なし	ばね用鋼	2	2.7	10	5	6
4024	4 - 16山	17	11	9.1	0.6	T	なし	ばね用鋼	0.7	1.6	7	5	7
4026	4 - 16山	16	11	8	0.5	P	あり	SUS	2	2.5	6	5	6
4031	4 - 18山	19	9	13	0.45	P	なし	ばね用鋼	2	3	10	5	5
4037	M4 × 0.7	18	9	12	0.4	P	なし	SUS	1	1.2	10	5	6
4048	4 - 16山	24	11	17	0.6	T	あり	ばね用鋼	0.7	1.6	14.5	5	7
5001	M5 × 0.8	20	12.7	10	0.45	T	あり	ばね用鋼	0.7	1.2	8	6.5	8
5003	5 - 12山	20	13	11.5	0.7	T	なし	ばね用鋼	1	2.3	9	6.5	7
5004	5 - 16山	19.6	13	11.6	0.6	P	あり	ばね用鋼	0.7	1.5	10	6.5	7.5
5008	5 - 16山	32.2	12.7	22.2	0.7	P	あり	ばね用鋼	1	2.6	19	6.5	8
5016	5 - 16山	16.2	12.7	8.7	0.7	P	なし	ばね用鋼	0.8	1.6	7	6.5	6.5
5017	M5 × 0.8	21	12.7	11.5	0.4	T	なし	ばね用鋼	1.3	2	9	6.5	8
6001	M6 × 1	20	12.7	10	0.5	T	あり	ばね用鋼	0.7	1.2	8	7.5	9.5
6002	6 - 10山	21.8	12.7	11.3	0.8	P	なし	ばね用鋼	0.6	1.2	9.5	7.5	7.5

材質：ばね用鋼 硬さ：40~50HRC (USN-4024のみ38~45HRC)

材質：ばね用ステンレス鋼

<注意点>

1. 適用するねじは、JIS規格をご参照ください。
2. 市場性の無い製品は在庫が無い場合があります。ご採用の際は事前にご確認ください。

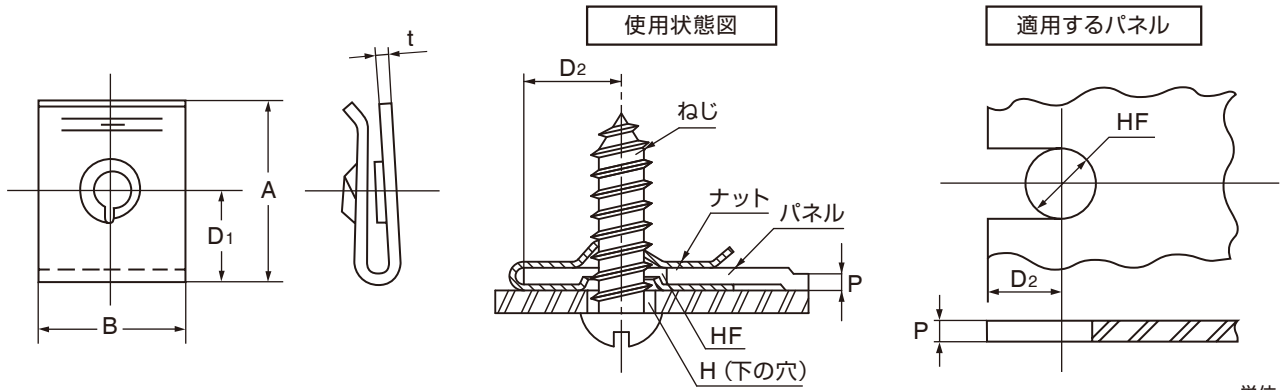

単位：mm

サイズ No.	適用するねじ	ナット				備考			適用するパネル				
		A	B	D ₁	t	ボス形状	フロート	材質	P		D ₂	H	HF
									最小	最大			
USN-4009	M4 × 0.7	11.4	11	5.9	0.4	P	あり	SUS	0.7	0.9	5	4.5	6
4015	M4 × 0.7	12.4	11	5.9	0.4	P	あり	SUS	2.5	2.8	4	4.5	6
4035	4 - 16山	12.4	11	5.9	0.4	P	あり	SUS	0.7	0.9	5	4.5	6
4036	4 - 16山	12.4	11	5.9	0.4	P	あり	SUS	2.5	2.8	4	4.5	6

材質：ばね用ステンレス鋼

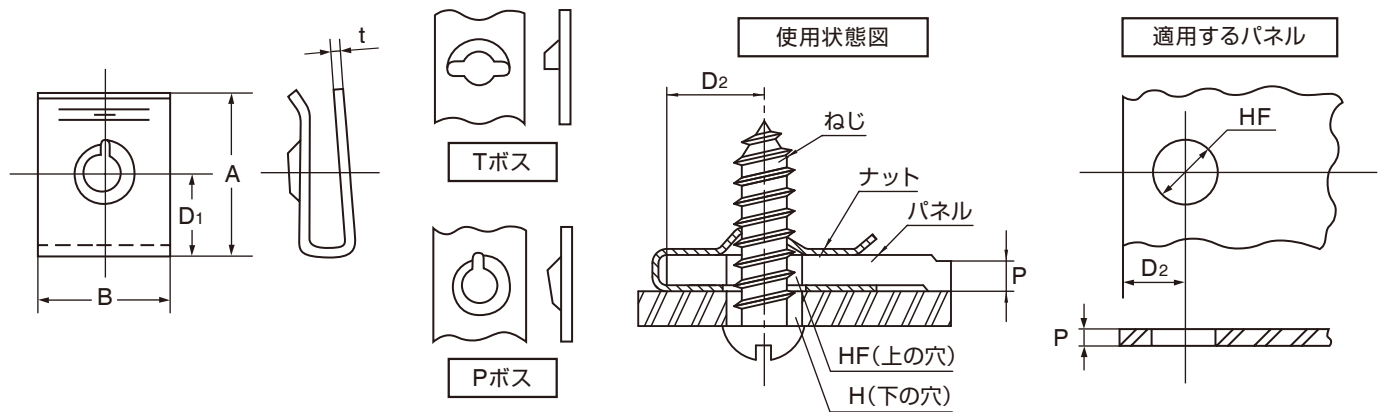

単位：mm

サイズ No.	適用するねじ	ナット				備考			適用するパネル				
		A	B	D ₁	t	ボス形状	フロート	材質	P		D ₂	H	HF
									最小	最大			
USN-4043	4 - 18山	10	10	5.5	0.5	T	なし	ばね用鋼	2.6	2.7	4.5	5	5
5021	5 - 12山	20.5	17	9	0.7	P	なし	SUS	6	7	7.5	6	7
5023	5 - 16山	14.5	11	8.6	0.6	P	なし	ばね用鋼	2	3.5	7	6	6
5026	5 - 16山	11	10	6	0.5	T	なし	ばね用鋼	2.6	2.7	5	6	6

材質：ばね用鋼

材質：ステンレス鋼(SUS304-CS)

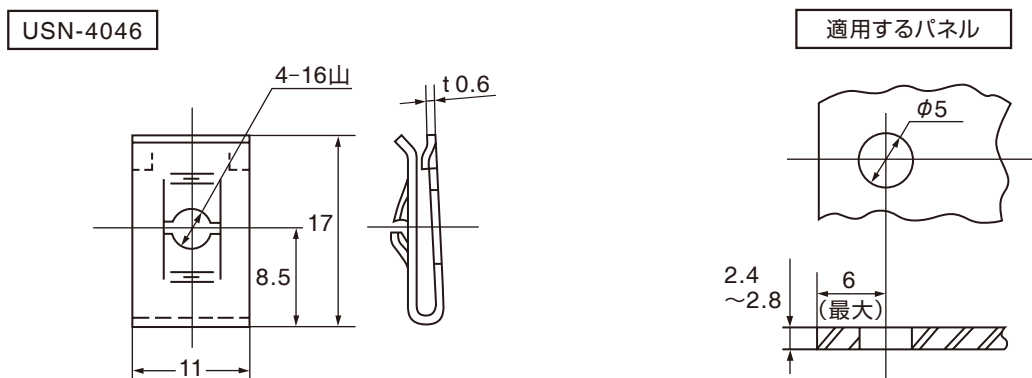

<注意点>

- 適用するねじは、JIS規格をご参照ください。
- 市場性の無い製品は在庫が無い場合があります。ご採用の際は事前にご確認ください。